



PLD-CMT1

Artikelnummer: 200827

Deckenmontagearm, für Domes eneo PLD, PXD Serie,
250mm, Sicherungsseil

Hauptmerkmale

Spezifikationen

Serie	eneo PXD
Abmessungen (HxBxT)	250x50
Farbe	RAL 9003
Farbe (Gehäuse)	RAL9003
Gewicht	1 kg
Material	Metall

PLD-CMT1

Technische Zeichnung

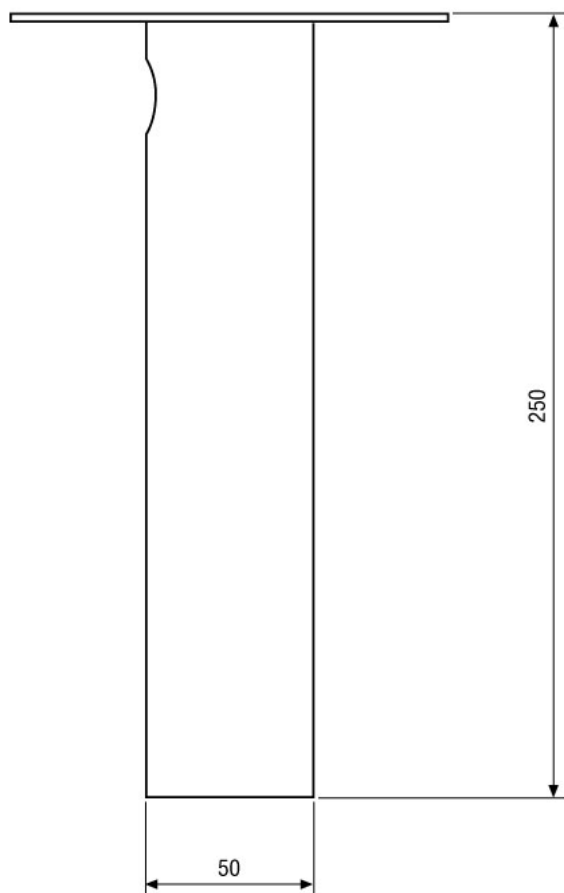
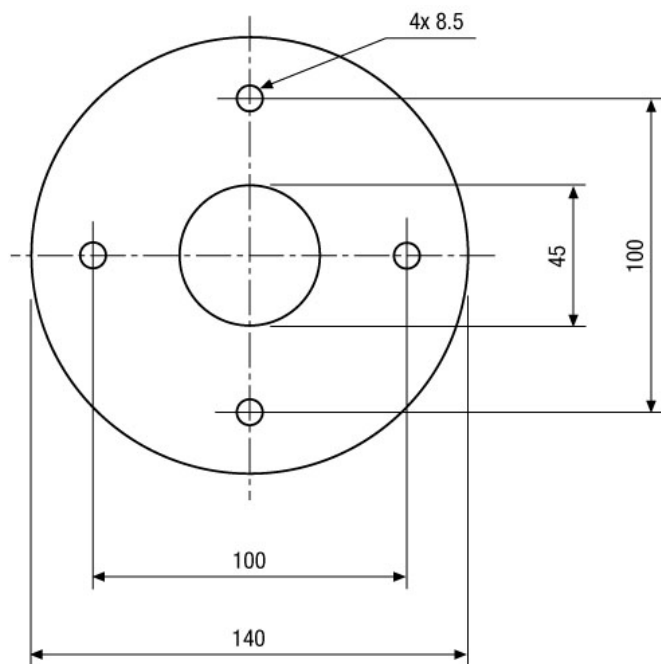

Maße/Dimensions: mm

Ihr Ansprechpartner



eneo ist eine eingetragene Marke von
VIDEOR E. Hartig GmbH
Carl-Zeiss-Straße 8
63322 Rödermark
Deutschland
Telefon: +49 6074-888-333
E-Mail: info@eneo-security.com
Internet: www.eneo-security.com