



VKCD-1329ASFM

Artikelnummer: 208587

1/3" Mini Dome, Fix, klar, 3,6mm, 700TVL, 12VDC, vandalismusgeschützt, Einbau

Hauptmerkmale

1/3" Farb-Platinenkamera mit Super HAD CCD

Horizontale Auflösung: 700 TV-Linien

Digitale Signalverarbeitung (DSP)

Weißes Aluminium-Druckgussgehäuse

Einfache Montage im Innen- und Außenbereich (IP65)

Vandalismusgeschützte Ausführung

Objektiv F2,0/3,6mm

Automatische Shutterregelung

Automatischer Weißabgleich (ATW)

Klare PC-Kuppel, 57mm

Für Decken- und Wandeinbau

Spezifikationen

Chipgröße	1/3"
Aufnahmesensor	CCD
Aufnahmesensor	Sony Super HAD II Interline Transfer
System	Electronic Day&Night
Lichtempfindlichkeit	0,1 Lux
Lichtempfindlichkeit	(Farbe); 0,08Lux (SW) bei F1,2, 50 IRE
Low Speed Shutter	nein
Wide Dynamic Range (WDR)	nein
Gegenlichtkompensation	BLC
IR-Sperrfilter	OLPF (Overlay Low Pass Filter)
Signal-/Rauschabstand	-50 dB
Videonorm	PAL

VKCD-1329ASFM

Fortsetzung Spezifikationen

Synchronisation	intern
Objektiv	Festbrennweite
Brennweite	3,6 mm
Digital Zoom	nein
Bildwinkel horizontal	68 °
Aktive Bildelemente	976(H) x 582(V) Pixel
Horizontale Auflösung	700 TVL
Bewegungsmelder	nein
e-PTZ Unterstützung	nein
Digitale Rauschunterdrückung (DNR)	nein
Videoausgänge	Composite (FBAS)
Videoausgänge	1Vss, FBAS, 75Ohm
Alarめingänge	nein
Alarmausgänge	nein
Steuer-Schnittstellen	nein
Abmessungen (HxBxT)	58,5x88
Beleuchtung	nein
Farbe (Gehäuse)	weiß
Farbe (Kuppel)	klar
Gehäuse	Außen
Gehäusematerial	Metall (Aluminium)
Gewicht	200 g
Heizung	nein
Kuppel	57mm (2,25"), PC Plastik
Leistungsaufnahme	1,5W
Montageart	Deckeneinbau
Schutzart	IP65
Stromversorgung	12VDC
Temperaturbereich (Betrieb)	-10°C ~ +50°C
Vandalismusgeschützt	ja
Lieferumfang	Betriebsanleitung, Schraubensatz

VKCD-1329ASFM

Verfügbares Zubehör

Bild	Art. Nr. / Bezeichnung	Beschreibung
	203658 / VT-PS12DC-11	Stecker Netzgerät, 100-240VAC/12VDC (1,0A), stabilisiert, mit Hohlstecker

VKCD-1329ASFM

Technische Zeichnung

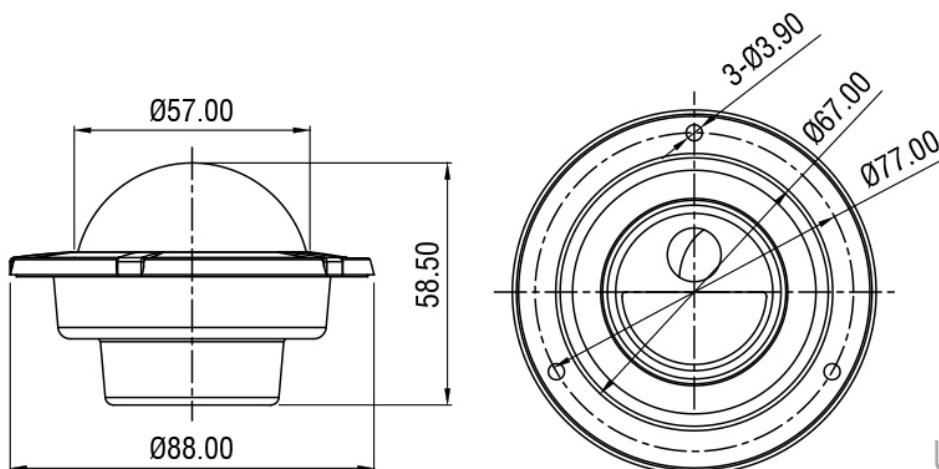

Ihr Ansprechpartner



eneo ist eine eingetragene Marke von
VIDEOR E. Hartig GmbH
Carl-Zeiss-Straße 8
63322 Rödermark
Deutschland
Telefon: +49 6074-888-333
E-Mail: info@eneo-security.com
Internet: www.eneo-security.com