



## PM-6S/VHM

Artikelnummer: 208848

Mastmontageadapter für Wandarm, (50-140mm Mast), RAL9002

### Hauptmerkmale

Mastmontageset für WD-16/MK-W

Robuste Konstruktion

Für Gehäuseserien: VHM

Montagefertig

### Spezifikationen

Farbe

RAL 9002

## PM-6S/VHM

### Verfügbares Zubehör

<b>Bild</b>	<b>Art. Nr. / Bezeichnung</b>	<b>Beschreibung</b>
	73177 / WD-16/MK-W	Wandmontagearm mit Gelenkkopf für VHM Gehäuseserie , RAL9016

# PM-6S/VHM

## Technische Zeichnung

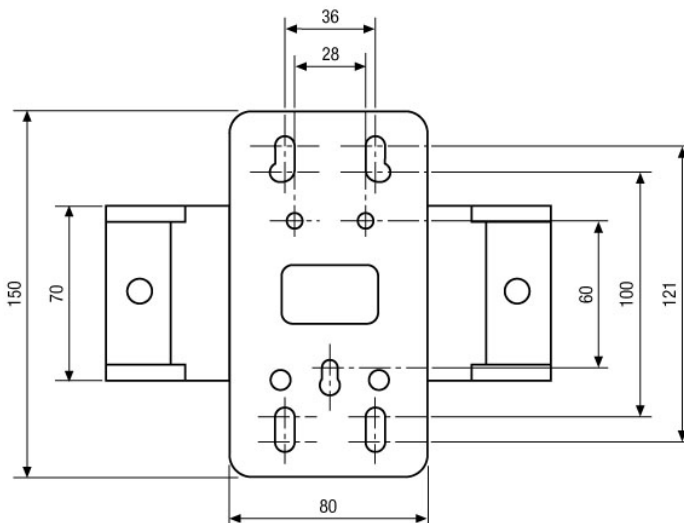
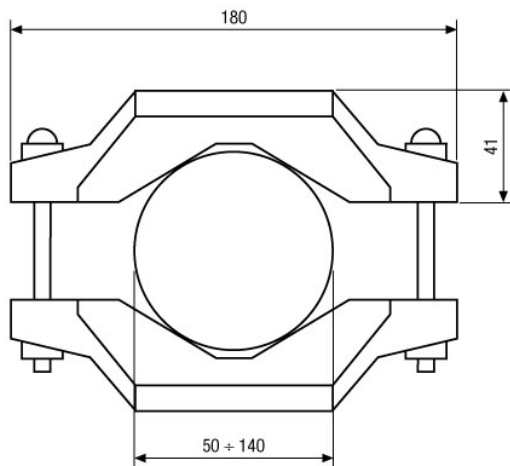

Montageplatte  
Bracket holder

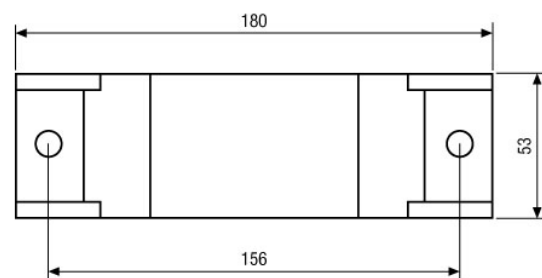

Gegenplatte  
Locking plate

Maße/Dimensions: mm

## Ihr Ansprechpartner



eneo ist eine eingetragene Marke von  
VIDEOR E. Hartig GmbH  
Carl-Zeiss-Straße 8  
63322 Rödermark  
Deutschland  
Telefon: +49 6074-888-333  
E-Mail: info@eneo-security.com  
Internet: www.eneo-security.com